

ŠOUPÁTKO TŘMENOVÉ

S 14 111 606

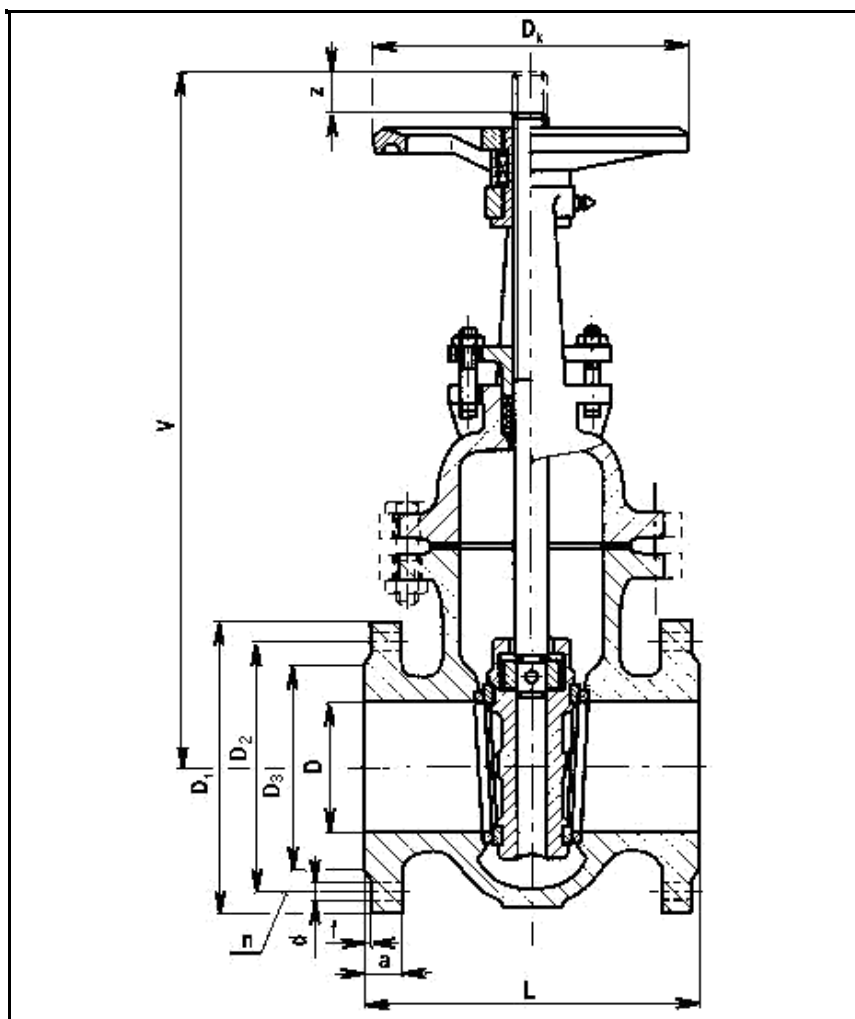

PN 6

POUŽITÍ

Jako uzavírací armatura pro neagresivní provozní látky - vodu, páru, olej a plyny při nejvyšším dovoleném pracovním tlaku:

0,6 MPa do 120°C

0,5 MPa do 200°C

TECHNICKÝ POPIS

Šoupátka mají pevný klín, netočivé stoupající vřetenem. Vřetenem je utěsněno ucpávkovými kroužky.

PŘIPOJENÍ

Připojovací příruby a úprava těsnicích lišt jsou pro jmenovitý tlak PN 6 podle ČSN 13 1060 a 13 1061. Stavební délky jsou podle ČSN 13 3045, DIN 3202/F4.

OVLÁDÁNÍ

Ručním kolem, řetězovým pohonem, ze stojanu.

ZKOUŠENÍ

Šoupátka se dodávají vyzkoušena podle DIN 3230.

MONTÁŽ

Šoupátka se montují do libovolné polohy. Pro provozní látky obsahující mechanické nečistoty se doporučují montovat s vřetenem ve svislé poloze s ručním kolem nahoře.

MATERIÁL

Těleso, klín a víko jsou ze šedé litiny GG 25, vřetenem z korozivzdorné oceli min. 13% Cr, sedla z mosazi - označení 3D, nebo z nerezí - označení 3E. Těsnění je bezazbestové.

DN	D	L	V	D ₁	D ₂	D ₃	a	f	n	d	D _k	z	Mk N.m	Hmotnost kg	
40	40	140	315	130	100	80	16	3	4	14	160	55	30	0,15	10
50	50	150	340	140	110	90	16	3	4	14	160	65	30	0,15	11
65	65	170	390	160	130	110	16	3	4	14	160	85	40	0,15	15
80	80	180	445	190	150	128	18	3	4	18	160	100	40	0,15	17
100	100	190	515	210	170	148	18	3	4	18	200	120	63	0,10	26
125	125	200	635	240	200	178	20	3	8	18	200	150	80	0,10	36
150	150	210	730	265	225	202	20	3	8	18	200	175	80	0,10	45
200	200	230	930	320	280	258	22	3	8	18	250	225	120	0,5	75
250	250	250	1155	375	335	312	24	3	12	18	320	290	160	0,5	113
300	300	270	1345	440	395	365	24	4	12	22	400	345	200	0,5	167